

YASHICA

Zoomate **120SE**

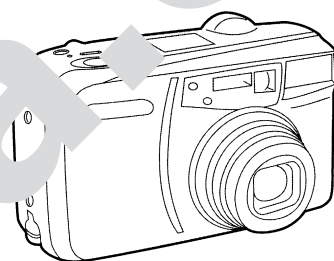

Fotoaparaat
Fotoaparāts
Fotoaparatas



Kasutusjuhend.....	2
Lietošanas instrukcija	11
Naudojimo instrukcija	19

Põhitoimingud

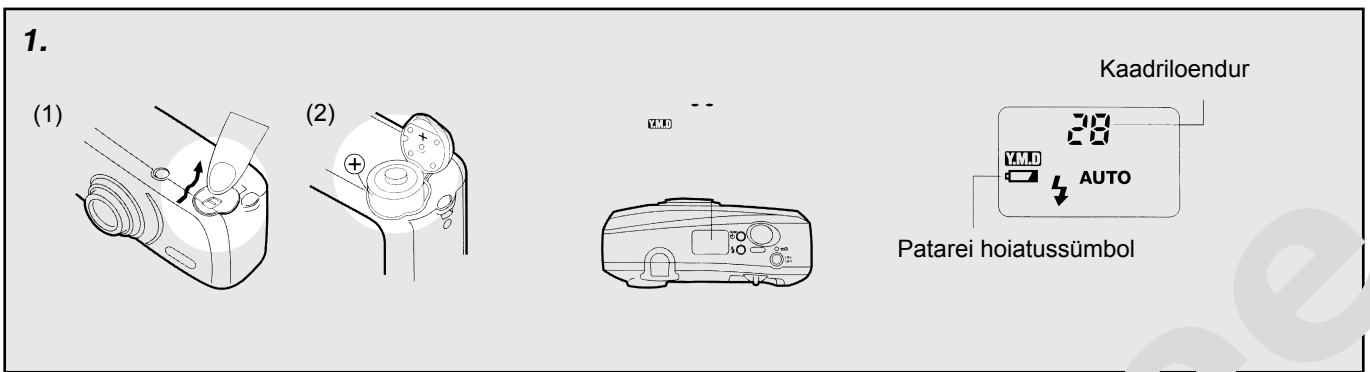

1. Patarei sisestamine

- (1) Patareipesa kaane avamiseks lükake selle nuppu noole suunas.
- (2) Sisestage patarei patareipesa märgistuse järgi ja sulgege kaas.
 - Kasutage ainult 3 V liitumpatareid (CR123A või DL123A).
 - Kui näidikule kuvatakse üksnes kaadri number, ei kuvata sümbolit (patarei tühjeneringhülpsümbol), on patareipinge normaalne.

Patarei vahetamine

Kui näidikule kuvatakse sümbol , on aeg patarei uue vastu vahetada. Lülitage fotoaparaadi tüütu väljast ja asendage patarei.

Pärast sümboli kuvamist näidikule saate veidi oodata, kuid vahetage patarei võimalikult kiiresti uue vastu. Kui patareiressurss langeb alla märgistatud piiri, kaovad näidikult kõik näidud ja fotoaparaat peatub töö.

- Paigaldage fotoaparaati uus patarei võimalikult kiiresti. Kui eemaldate seadme akna pealt ja jätate fotoaparaadi liiga pikaks aiaks ilma patareita, siis kuupäevanäit kustub.

2. Filmi sisestamine

- (1) Fotoaparaadi tagakaane avamiseks vajutage tagakaane vabastusnuppu.

Soovitatakse kasutada ISO 100 tüüpi filmi, mis sobib välguvõtete tegemiseks. Pole nii tundlik fotoaparaadi liikumisele.

- (2) Paigaldage film rullilt viltu, sisestades kõigepealt ala-

loendurite filmi ots märgi ja asetage edasi-kerimise rullile.

Sealjuures jälgige, et filmi ots ei kerkiks rullilt üles.

- Kasutage DX-koodiga filmi tundlikkusega ISO 100, 200, 400 või 800. Fotoaparaat seab filmi tundlikkuse automaatselt. Kui kasutate DX-koodiga filmi, millel on teinud suure ISO tundlikkus, kui eelmises punktis mainitud, ei saa Te õiget tulemust. Kui kasutate DX-koodita filmi, seadub filmi tundlikkus automaatselt ISO 100-le.

- (4) Sulgege tagakaas korralikult.

Vahetult pärast tagakaane sulgemist kerib film end automaatselt edasi ning peatub, kui kaadri loendurile kuvatakse „1”.

- Kui loendurile ei kuvata kaadri numbrit „1”, siis film ei liigu korralikult edasi. Avage tagakaas ja sisestage film õigesti.

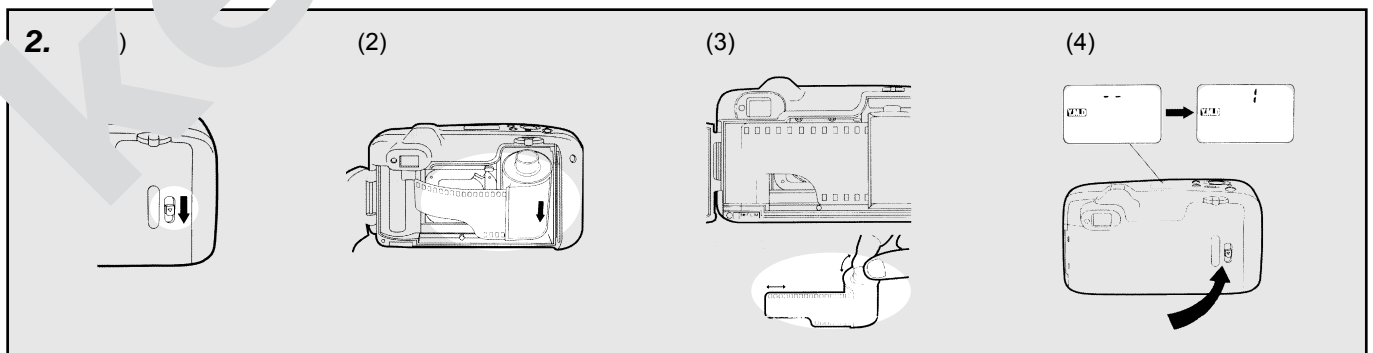

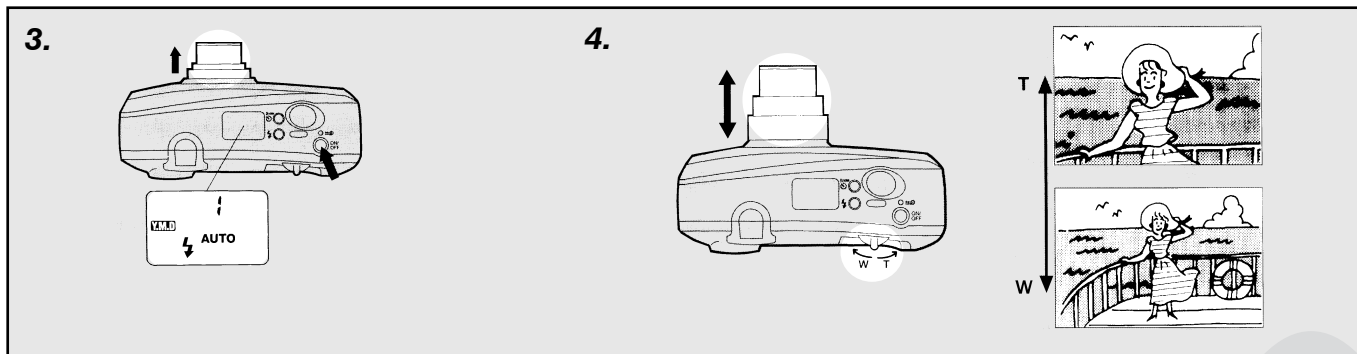

3. Fotoaparaadi sisselülitamiseks vajutage toitelülitile

Toitelülitile vajutamine lülitab fotoaparaadi toite sisse (ON) ja Te võite hakata pildistama.

- Kui vajutate toitelülitile uuesti, tõmbub objektiiv tagasi, objektiivikate sulgub ning seadme toide lülitub välja (OFF).
- Lülitage fotoaparaat välja alati, kui Te seda ei kasuta. Nii väldite juhuslikku pildistamist.

Toite automaatväljalülitus

Kui Te ei kasuta sisselülitatud fotoaparaati ühe minuti jooksul, tõmbub objektiiv tagasi, objektiivikate sulgub ning seadme toide lülitub välja, säästes sellel patareid.

4. Pildi kadreerimine suumimis- ja zoova abil

Vaadates objekti läbi pildinäidiku kadreerige võtte lukustes suumimishooba asendisse W (laenuurk) või T (telefoto).

- Suumimise ajal katik ei tööta.

5. Pildistamine

Suunake pildinäidiku keskel asuv tera nägemisele objektille ning vajutage päästik poolenisti alla. Objektiivikate avustab objekti, ning kui objekt on avustatud, süttib pildinäidiku kõrval roheline märgutuli. Seejärel pildistage, vajutades päästiku poolenisti alla.

- Kui roheline märgutuli vilgub, on te liiga lähedal pildistatavale objektile. Märgutuli vilkumise lõpetamiseks minge kaugemale. Kui vilkumise lõppedes vajutate päästiku poolenisti alla, hakkab märgutuli uuesti laadima. Laadimise ajal roheline märgutuli vilgub. Välguti on täis laetud, kui roheline märgutuli lakkab vilkumast.

- Välguti laadimise ajal (kui roheline märgutuli vilgub) katik ei avane.

Välguga pildistamine on võimalik järgmine:

	38 mm laenuurk (W)	120 mm telefoto (T)
Välguga pildistamine (ISO 400)	0,8–3 m	0,8–3,7 m
Välguga pildistamine (ISO 100)	0,8–4,1 m	0,8–1,9 m

- Kui objekt on välguga pildistamise ajal telefoto asendis, siis objektiivi fookus on antust väiksem, mis omakorda vähendab välgu ulatuseala. Pildistage tabelis antud kaugustel. Välgutist ei piisa kaugemal asuvate objektide valgustamiseks, mistõttu pildid võivad olla alivalgustatud. Kui kaugusel objektist on alla 0,8 m, siis hakkab roheline märgutuli vilkuma ja päästik lukustab välguti.
- Hämaras valguses pildistades sähvatab välguti automaatselt, kui vajutate päästiku poolenisti alla.

FOTOAPARAADI KÄESHOIDMINE

- Hoidke fotoaparaati kindlalt ja mõlema käega. Vertikaalasendis pildistamise ajal hoidke fotoaparaati alati nii, et välguti jääb ülespoole.
- Ärge katke välguti peegeldit sõrmede, fotoaparaadi kanderihma jms kinni.

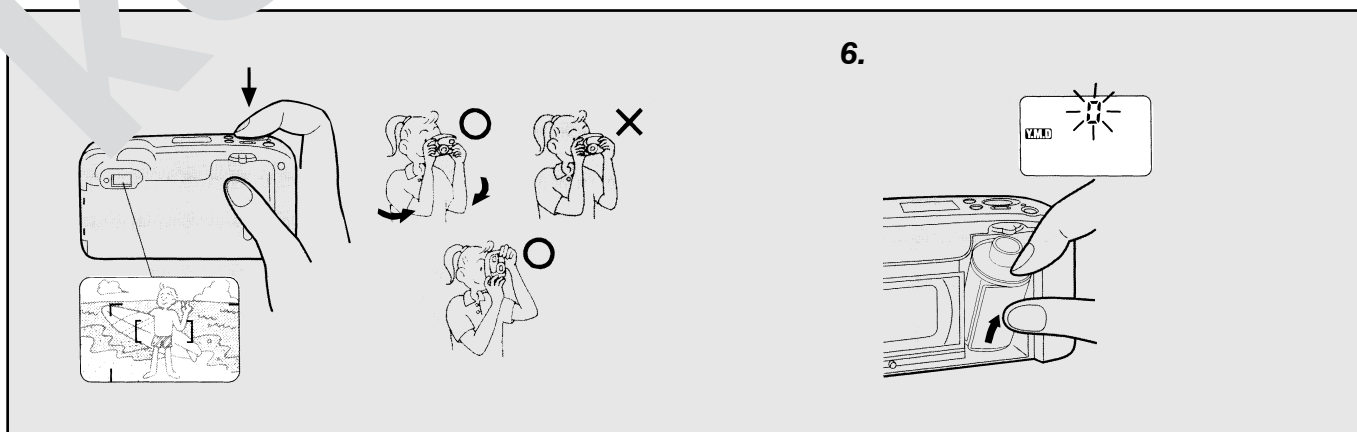

Pagrindiniai veiksmai

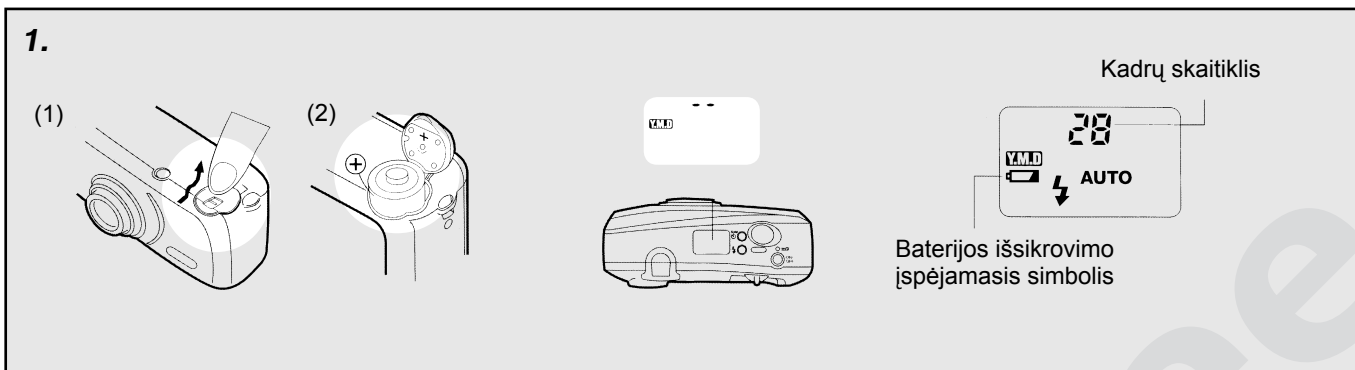

1. Baterijos įdėjimas

- (1) Atidarykite baterijos lizdo dangtelį, stumdami jį strėlės kryptimi.
- (2) Įdėkite baterijas pagal baterijų lizdo dangtelyje nurodytą poliškumą ir uždarykite dangtelį.
 - Naudokite vieną 3 V ličio (CR123A arba DL123A) bateriją.
 - Kai LCD ekranėlyje yra matomas tik kadrų skaitiklis ir nėra simbolio  (baterijos išsikrovimo įspėjamojo simbolio), baterijos srovės įtampa yra normali.

Baterijos keitimas

Kai ekranėlyje pasirodo simbolis , baterija reikia pakeisti nauja. Išjunkite fotoaparata ir įdėkite naują bateriją.

Ekranėlyje pasirodžius simboliui  fotografuoti nespėsite, tačiau kuo skubiau pakeiskite bateriją. Jei baterijos galia nukrenta žemiau nustatytos lygios, ekranėlyje dingsta visi rodmenys ir fotoaparatas nepasireikia.

- Išėmę išsikrovusią bateriją, ją reikia pakeisti nauja. Jei išimsite išsikrovusią bateriją, fotoaparata be baterijos per ilgai, todėl laiką reikės nustatyti iš naujo.

2. Juostelės įdėjimas

- (1) Atidarykite galinę fotoaparato sienelę, pastumdami galinės sienelės slėptuvį žemyn.

Rekomenduojama naudoti ISO 400 tipo fotojuostelę, kuri tinka fotografuoti apšviestoje ir nėra tokia jautri aparato mūšimams.

- (2) Fotojuostelės kasetę dėkite kampu, pirmiausia įdėdami juostelės priekinę dalį.

Įstatę fotojuostelę, įsitikinkite, kad jis būtų ties atžymėjimu ir uždėkite galinės juostelės persukimo ritinėlį. Stebėkite, kad juostelė nebūtų per laisva.

- Įdėkite fotojuostelę su DX kodu, kurios jautris ISO yra 100, 200, 400 arba 800. Fotoaparatas nustatys juostelės jautrį automatiškai. Jei naudosite kito ISO jautrio su DX kodu juostelę, rezultatas bus nepatenkinamas. Fotojuostelės be DX kodo jautris automatiškai nusistato į ISO 100.
- (4) Tvirtai uždarykite galinę sienelę. Uždarius galinę sienelę, fotojuostelė automatiškai pasisuks į priekį ir sustos, kai kadrų skaitiklyje pasirodys simbolis „1“.
- Jei kadrų skaitiklyje simbolis „1“ nepasirodys, tai reiškia, kad juostelė negerai juda į priekį. Atidarykite galinę sienelę ir teisingai įdėkite fotojuostelę.

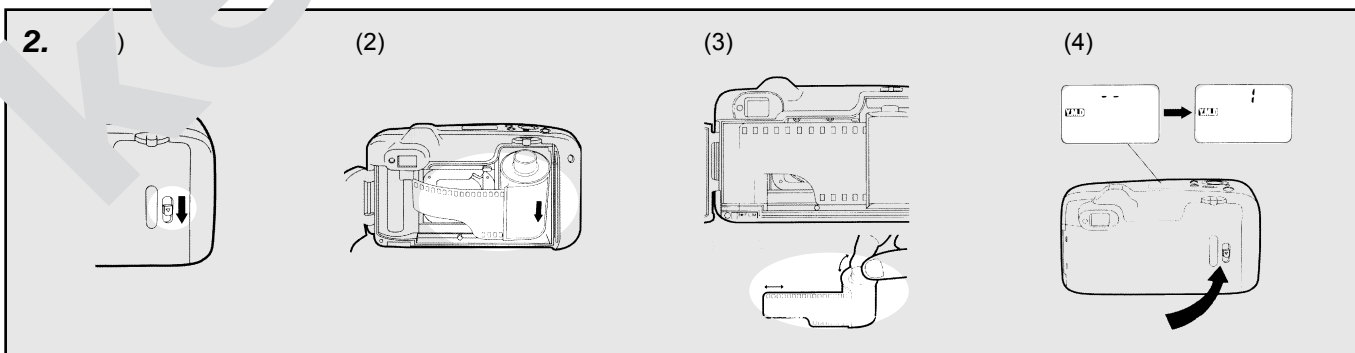

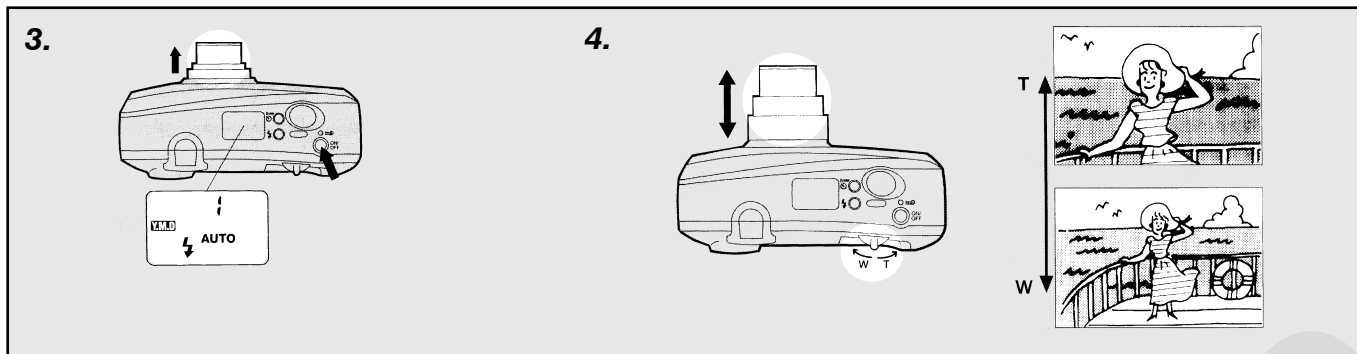

3. Norėdami įjungti fotoaparata, paspauskite srovės šaltinio jungiklį.

Paspaudus srovės šaltinio jungiklį, fotoaparatas įsijungs (ON) ir galėsite pradėti fotografuoti.

- Jei dar kartą paspausite srovės šaltinio jungiklį, objektyvas grįš į vidų, objektyvo dangtelis užsidarys ir fotoaparatas išsijungs (OFF).
- Nesinaudodami fotoaparatu, jį visada išjunkite. Taip išvengsite atsitiktinio fotografavimo.

Automatinis išjungimas

Jei įjungto fotoaparato nenaudosite ilgiau kaip 1 minutę, tam, kad baterijos neišsivotų, objektyvas grįš į vidų, objektyvo dangtelis užsidarys ir fotoaparatas išsijungs.

4. Kadro nustatymas židinio nuotolio reguliavimo svirtelė

Žiūrėdami į objektą pro vaizdo iešiklį, nustatykite kadra, pastumdami židinio nuotolio reguliavimo svirtelę į padėtį W (platus kampas) arba į padėtį T (telenuotai).

- Židinio nuotolio reguliavimo metu dangtelis išsivirs.

5. Fotografavimas

Nustatykite vaizdo iešiklio viduryje esantį rėmelį ant objekto ir paspauskite užrakto atidarymo mygtuką iki pusės. Objektyvas pradės fokusuoti objektą ir kai objektas bus fokusuotas, greta vaizdo iešiklio užsidegs žalia signalinė lemputė. Fotografuoti paspausdami užrakto atidarymo mygtuką iki galo.

- Jei žalia signalinė lemputė nelydoja – tai reiškia, kad fotografuojamas objektas yra per arti. Padidinkite fotografavimo nuotolį, kol lemputė nustos blykčioti, fotografuokite.

- Kai blykstė suveiks, ji tuojau pat pradės krauti. Blykstei kraunantis, žalia signalinė lemputė blykčioja. Kai blykstė įsikraus, lemputė užges.
- Blykstės įkrovimo metu, dangtelis išsivirs.

Fotografuojant su blykste, fotografavimo atstumas yra toks:

	35 mm palyginamas (v)	120 mm tele-nuotrauka (T)
Fotografavimas su blykste (ISO 400)	0,8–8,3 m	0,8–3,7 m
Fotografavimas su blykste (ISO 100)	0,8–4,1 m	0,8–1,9 m

- Jei fotografuojant su blykste objektyvas yra tele-nuotrauka, blykste padėtyje, tuomet objektyvo f-angas yra mažesnis, todėl sumažina blykstės veikimo sritį iki mažesnių atstumų. Fotografuokite vadovaudamiesi rekomenduojamais atstumais. Toliau esantiems objektams apšvietimo blykstės nepakanka, todėl nuotraukos gali būti per tamsios. Kai atstumas nuo objekto yra 0,8 m arba mažesnis, pradėję fokusuoti žalia signalinė lemputė ir užrakto atidarymo mygtukas užrakina blykstę.
- Jei norite apšvietimui blykstė suveikia automatiškai, kai užrakto atidarymo mygtukas nuspaudžiamas iki pusės.

KAIP LAIKYTI FOTOAPARATĄ

- Laikykite fotoaparata tvirtai abiem rankom.
- Norėdami fotografuoti vertikaliai, fotoaparata visuo-met laikykite taip, kad blykstė būtų viršuje.
- Neuždenkite blykstės reflektoriaus pirštais, fotoapara-to nešiojimo dirželiu ar pan.

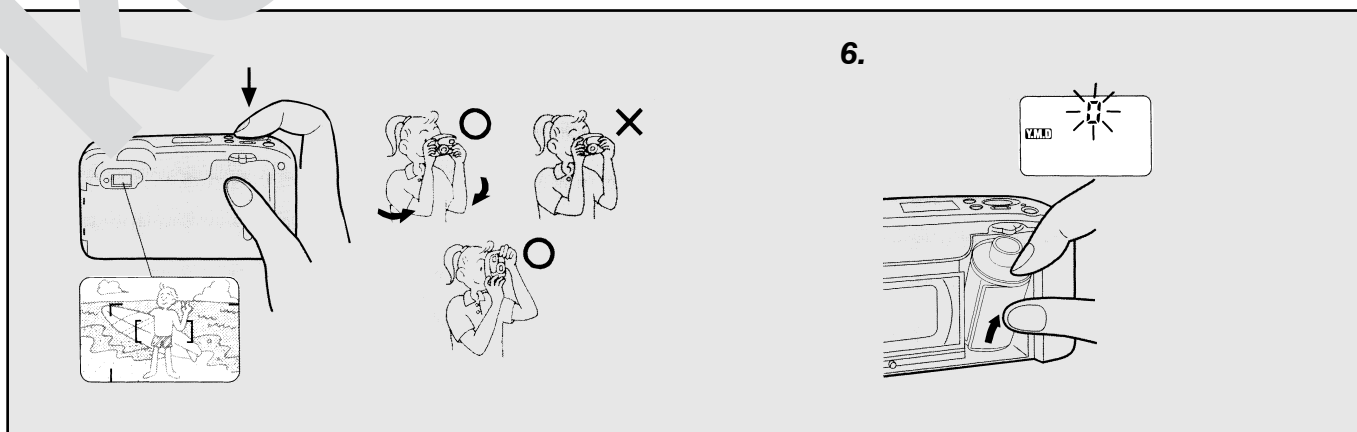

Pamatarbības

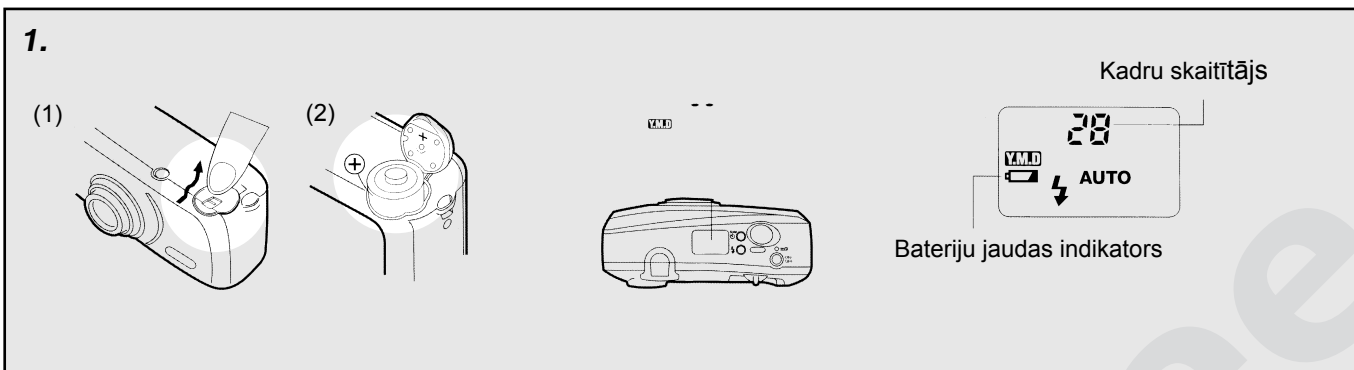

1. Baterijas ievietošana

- (1) Lai atvērtu baterijas ligzdu, pabīdiet vāciņa sviru bultiņas virzienā.
 - (2) Ievietojiet bateriju ligzdā, ievērojiet iekšpusē esošās uzlīmes norādījumus un aizveriet vāciņu.
- Lietojiet vienu 3 V litija (CR123A vai DL123A) tipa bateriju.
 - Ja displejā ir redzams tikai kadru skaitītājs un nav bateriju jaudas simbola , baterijas spriegums ir normāls.

Baterijas maiņa

Ja displejā parādās simbols , pienācis laiks mainīt bateriju. Izslēdziet fotoaparātu un nomainiet bateriju pret jaunu.

Pēc simbola  parādīšanās displejā vēl varat uzņemt dažus kadrus, tomēr ieteicams pēc iespējas ātrāk nomainīt bateriju. Kad bateriju jauda samazinās zem noteiktas robežas, displejā pazūd visi rādītāji un ierīce nedarbojas.

- Pēc vecās baterijas izņemšanas nepieciešams ievietot jaunu. Ja izņemsiet veco bateriju, uzstāsiet fotoaparātu ilgāku laiku bez baterijas, laika rādītāji dažkārt var izzust.

2. Filmas ievietošana

- (1) Nospiediet aizmugures vāka slēdzi un atveriet fotoaparāta aizmugures vāku.

Ieteicams lietot ISO 400 tipa filmu, kas ir piemērota fotografēšanai ar zibspuldzi, kā arī nav tik jutīga pret fotoaparāta kustībām.

- (2) Novietojiet filmu kaseti slīpi – vispirms tās augšdaļu.
- (3) Pabīdiet filmas galu līdz atzīmei  un novietojiet to uz ierīcērošā rullīša. Uzmaucieties, lai filma iznāktu no rullīša. Ievietojiet filmu ar DX kodu un jutīgumu ISO 100, 200, 400 vai 800. Filmas jutīgums fotoaparātā tiek uzstādīts automātiski, lietojot filmu ar DX kodu un citu jutīgumu, lai iegūtu labu rezultātu. Lietojot filmu bez DX koda, tās jutīgums būs automātiski uzstādīts uz ISO 100.

- (4) Pēc tam aizveriet aizmugures vāku. Tiklīdz aizmugures vāks ir aizvērts, filma automātiski iznāks uz priekšu līdz pirmajam kadrām. Kadru skaitītājā parādās 1. Ja kadru skaitītājā neparādās 1, filma netinas uz priekšu. Atveriet aizmugures vāku un ievietojiet filmu pareizi.

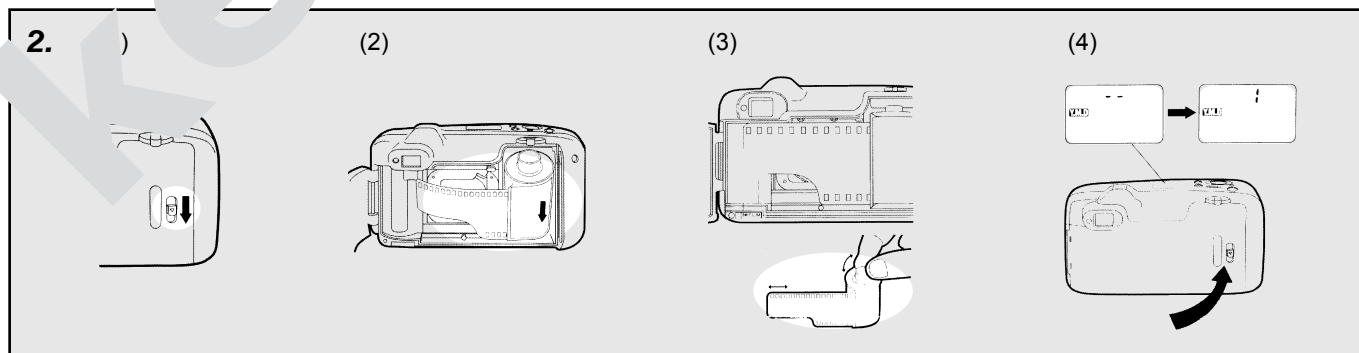

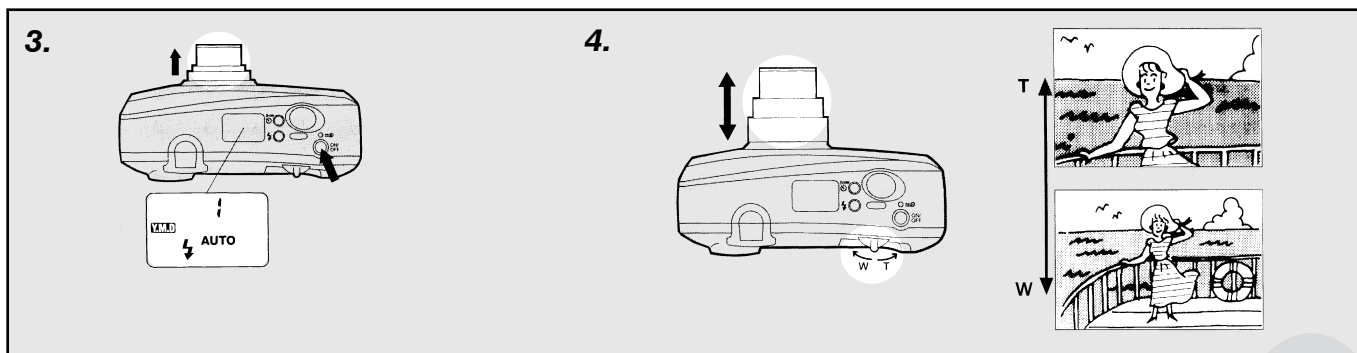

3. Fotoaparāta ieslēgšanai nospiediet barošanas slēdzi

Nospiežot barošanas slēdzi, fotoaparāts ieslēdzas (ON) un varat sākt fotografēt.

- Nospiežot šo slēdzi vēlreiz, objektīvs tiek ievilkts, tā aizvars aizveras un ierīce izslēdzas (OFF).
- Izslēdziet fotoaparātu vienmēr, kad to nelietojat. Šādi izvairīsieties no nejaušu kadru uzņemšanas.

Automātiska izslēgšanās

Ja nelietojat ieslēgtu fotoaparātu apmēram 1 minūti, objektīvs tiek ievilkts, tā aizvars aizveras un ierīce izslēdzas, tādējādi taupot baterijas.

4. Attēla kadrēšana ar tālummaiņas sviru

Skatoties objektīvā caur skatu meklētāju, kadrējiet fotogrāfiju, nospiežot fokusa tālummaiņas sviru pozīcijā W (platleņķis) vai T (telefoto).

- Fokusa tālummaiņas sviras darbības laikā aizvars neatvēršies.

5. Fotografēšana

Novietojiet skatu meklētāja centrā esošo priekšmattīrīšanas lodziņu uz objekta un līdz pusceļam nospiežot aizvara atlaides slēdzi. Objektīva priekšējais elements, kad fokuss būs iestatīts, blakus skatu meklētāja uzīņam iedegsies zaļā indikatora lampiņa. Šajā brīdī fotografējiet, nospiežot aizvara atlaides slēdzi līdz galam.

- Ja zaļā indikatora lampiņa mirgo, objekts atrodas pārāk tuvu. Mainiet fotografēšanas attālumu, līdz indikatora lampiņa beidz mirgot un fotografējiet.
- Pēc zibspuldzes uzlādēšanas, tā nekavējoties sāks uzlādēties. Uzlādēšanas laikā zaļā indikatora

lampiņa mirgos. Tā nodziest, kad zibspuldze ir pilnībā uzlādēta.

- Zibspuldzes uzlādēšanas laikā aizvars neatvēršies.

Attālumi fotografēšanai ar zibspuldzi

	38 mm (W), platl.	120 mm (T), telefoto
Fotografēšana ar zibspuldzi (ISO 400)	No 0,8 līdz 3,7 m	No 0,8 līdz 3,7 m
Fotografēšana ar zibspuldzi (ISO 100)	No 0,8 līdz 4,1 m	No 0,8 līdz 1,9 m

- Ja, fotografējot ar zibspuldzi, objektīvs ir telefoto pozīcijā, objektīva atveres vērtība būs mazāka par norādīto. Turklāt samazinās zibspuldzes darbības efektivitāti. Fotografējiet tikai norādītajos attālos, jo zibspuldze ir nepietiekami tālāku objektu apgaismošanai, tāpēc fotogrāfijas var būt nepietiekami spilvas.
- Ja attālums līdz objektam būs mazāks par 0,8 m, zaļā indikatora lampiņa sāks mirgot un aizvara atlaides slēdzis nospiežs zibspuldzi.
- Vājā apgaismojumā vai nepietiekama kontrasta gadījumā zibspuldze var nozibsnīt, kad aizvara atlaides slēdzis ir nospiests līdz pusei, lai aktivizētu automātiskā iestatīšanas fokusa precizitāti.

APARĀTU TURĒŠANA ROKĀS

- Turiet aparātu stingri ar abām rokām.
- Fotografējot vertikālā stāvoklī, vienmēr turiet aparātu tā, lai zibspuldze atrastos uz augšu.
- Neaizklājiet zibspuldzes reflektoru ar pirkstiem, siksnīgu vai citiem priekšmetiem.

