

YAMATA

FY811

Õmblusmasin

Kasutusjuhend



SISUKORD

Ohutusnõuded.....	3
Õmblusmasina osad.....	4
Õmblusmasina ühendamine vooluvõrku.....	5
Pedaali kasutamine.....	5
Õmblusvalgusti.....	5
Nõela- ja niiditabel.....	5
Nõela paigaldamine.....	6
Õige nõela valimine.....	6
Presstalla tõstmine ja alla laskmine.....	6
Presstalla surve reguleerimine.....	6
Presstalla vahetamine.....	6
Presstalla hoidiku kinnitamine ja eemaldamine.....	7
Niidipinge reguleerimine.....	7
Pistepikkuse valits, tagurpidiõmbluse nupp ja nihutinupp.....	8
Õmbluse valimine.....	8
Poolipesa ja pooli eemaldamine.....	9
Alumise niidi poolimine.....	9
Alumise niidi paigaldamine.....	10
Ülemise niidi paigaldamine.....	10
Alumise niidi tõstmine.....	11
Sirge õmblus ja siksakõmblus.....	11
Õmblemise alustamine.....	11
Õmblussuuna vahetamine.....	12
Õmbluse lõpetamine.....	12
Kaksiknõelaga õmblemine.....	12
Kolmepistesiksak (elastne õmblus).....	13
Trikoo siksakõmblus.....	13
Elastne õmblus.....	13
Üleloomispiste.....	13
Nööpaugu õmblemine.....	14
Tõmbluku õmblemine.....	15
Palistamine.....	15
Peitpalistus.....	16
Tikkimine.....	16
Õmblusmasina õlitamine.....	17
Nihetunustamine.....	17
Poolipesa puhastamine.....	17
Vaba jalg.....	18
Veetabel.....	19

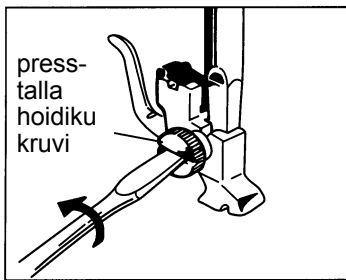

press-
talla
hoidiku
krugi

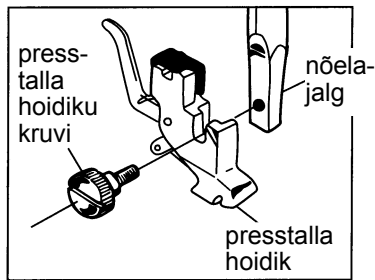

press-
talla
hoidiku
krugi

nõela-
jalg

presstalla
hoidik

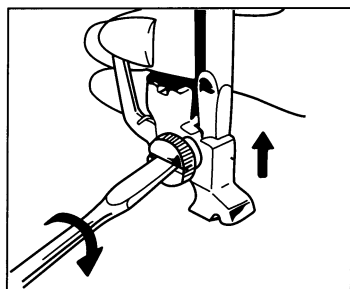

PRESSTALLA HOIDIKU KINNITAMINE JA EEMALDAMINE

Presstalla kinnitamine ja eemaldamine on vajalik, kui kasutate palistustalda peitpistete tegemiseks või enne nihuti puhastamist.

Eemaldamine

Keerake hooratast enda poole, kuni nõel on ülaasendis. Eemaldage presstald hoidiku küljest ja keerake hoidiku krugi kruvikeerajaga lahti.

Kinnitamine

Keerake hooratast enda poole, kuni nõel on ülaasendis. Tõstke presstalla tõstehoob ülaasendis. Lükake presstalla hoidik tagasi oma kohale võimalikult kõrgele nõelajala külge ning keerake krugi korralikult kruvikeerajaga kinni.

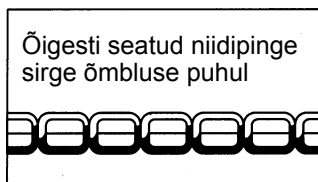

Õigesti seatud niidipinge
sirge õmbluse puhul

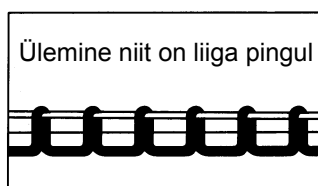

Ülemine niit on liiga pingul

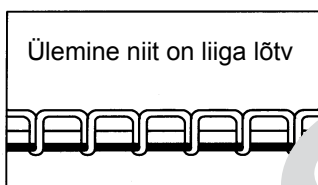

Ülemine niit on liiga lõtv

Alumise niit pingutatakse
välja riide paremal
poolel

Alumise niit pingutatakse
välja riide vasemmal
poolel



Vähendage ülemise niidi
pinget keerates regulaatori
suurema numbrilisele
kohale.



Suurendage ülemise niidi
pinget keerates regulaatori
suurema numbrilisele
kohale.

Alumise niidi pinge reguleerimine

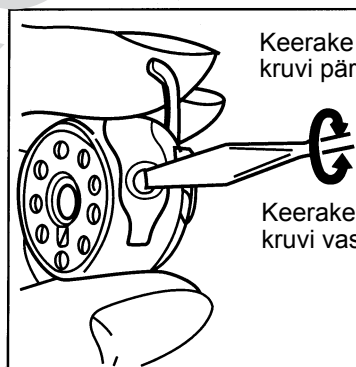

Keerake niidipinge suurendamiseks
krugi päripäeva.

Keerake niidipinge vähendamiseks
krugi vastupäeva.

NIIDIPINGE REGULEERIMINE

Ülemise niidi pinget tuleb regulaarselt kontrollida niidipinge regulaatoriga. Alumise niidi pinget on õmblusmasina valmistamise ajal sobivaks reguleeritud, mistõttu seda ei ole vaja väga sageli kontrollida. Alumise niidi pinget on õige, kui tunnete poolipesast niidi väljatõmbamisel kergest vastutakistust.

Ülemise niidi pinget reguleerimiseks pingutage või lõdvendage niidipinge regulaatorit.

Enne õmblemist kontrollige alati niidipinge sobivust. Eri materjalid nõuavad erinevat niidipinget. Õige niidipinge oleneb riide paksusest, riidekihtide arvust ja kasutatavast pistest. Enne õmblustöö alustamist on soovitatav proovida õmblust kahekordsel vastavast materjalil proovilapil.

ALUMISE NIIDI PAIGALDAMINE

1. Tõmmake niit umbes 15 cm ulatuses poolilt välja.
2. Pange pool poolipesa. Niit peab olema paremal pool, nagu näidatud joonisel.
3. Tõmmake niidiots pooli soonde.
4. Tõmmake niit pingutusvedru all olevast niidiavast välja.
5. Jälgige, et niit on umbes 15 cm ulatuses poolilt väljas.
6. Hoidke poolipesa nii, et selle sõrm on ülespoole.
7. Avage link, et pool püsiks poolipesas.
8. Pange poolipesa süstiku keskel oleva tapi külge ning vajutage, kuni poolipesa sõrm fikseerub sälku.
9. Vabastage link ja vajutage.

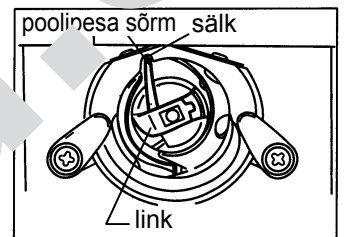
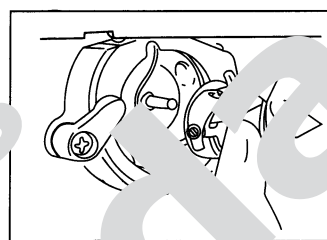
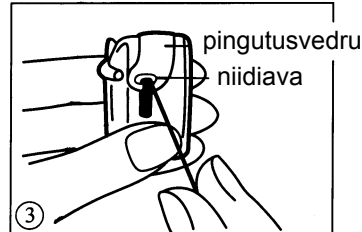
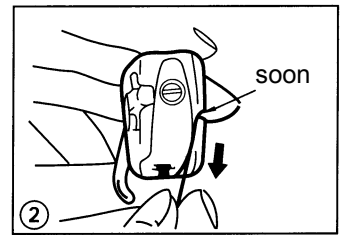
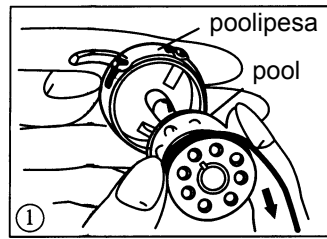

ÜLEMISE NIIDI PAIGALDAMINE

Pange niidirull niidirullitapile. Niit peab jooksuma rulli tagant vasakult poolt. Tõmmake niit ülemisest niidijuhikutest läbi (1 ja 2). Hoidke niidirulli parema käega paigal ja vasaku käega juhtige niit päripäeva niidipingeregulaatori alla ning selles kohas vasakult poolt välja. Niit peab jooksuma pingeregulaatori taga olevas soones. Tõmmake niit ülemisest niidijuhikust läbi (5), vabastage niidirull ning juhtige niit läbi niidijuhikute (6), (7) ja (8). Lõpuks pange niit eestpoolt läbi nõelasilma (9).

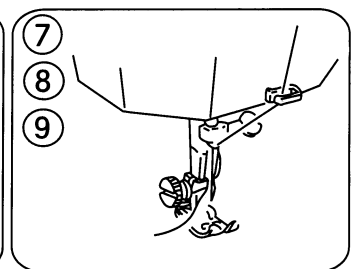
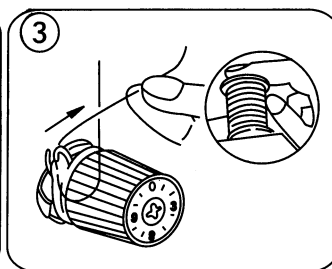
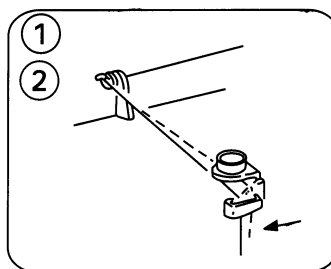
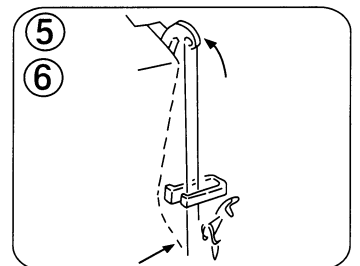
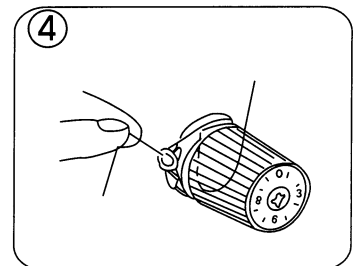
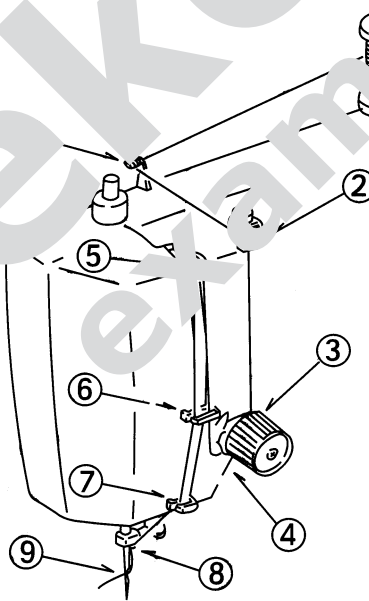

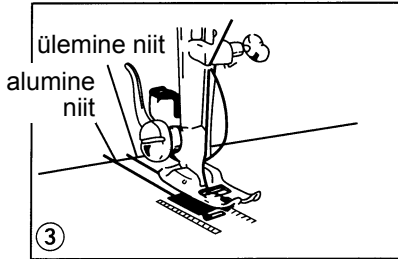
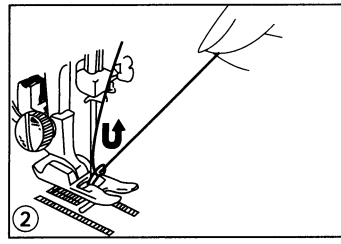
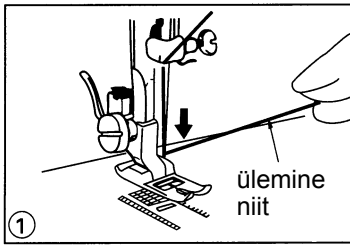

ALUMISE NIIDI TÖSTMINE

1. Hoidke vasaku käega kinni ülemisest niidist.
2. Tõstke presstald ülaasendisse.
3. Keerake hooratast enda poole parema käega, kuni nõel liigub alla ja tuleb uuesti üles ülaasendisse. Peatage hooratas, kui niiditõmmik on ülaasendis. Tõmmake ettevaatlikult ülemist niiti, kuni alumise niidi silmus nähtavale tuleb.
4. Tõmmake mõlemad niidid umbes 15 cm pikkuselt välja ja pange need presstald alla suunaga tahapoole.

SIRGE ÕMBLUS JA SIKSAKÕMBLUS

Presstald	Siksakitald
Õmblusvalits	1 (☐) või 2 (☐) sirge õmblus
Pistepikkuse valits	3–7 (Mmm) siksakõmblus
	0,3–4



ÕMBLEMISE ALUSTAMINE

1. Tõmmake mõlemad niidid umbes 15 cm pikkuselt presstalla taha. Kui niiditsad on liiga lühikesed, siis on oht, et need võivad õmbluse alustamisel nõelasilmast välja libiseda.
2. Keerake hooratast enda poole ja seadke nõel riides kohale, kust soovite õmblemist alustada. Hoidke niite vasaku käega kinni, et need ette ei jääks.
3. Laske presstald alla ja vajutage kergelt pedaalile, et alustada õmblemist aeglase kiirusega. Õmmelge niidi kinnitamiseks paar tagurpidipistet, selleks vajutage tagurpidiõmbluse nupule.

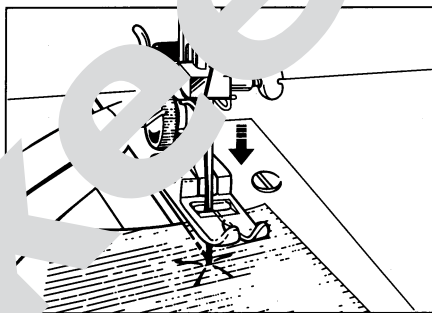

Pange tähele! Enne õmblusvalitsa ja pistepikkuse valitsa kasutamist tõstke nõel ja presstald ülaasendisse.

TÕMBLUKU ÕMBLEMINE

Presstald	tõmblukutald
Õmbelusvalits	1 (☐)
Pistepikkuse valits	1-4

Keerake hooratast enda poole, kuni nõel on ülaasendis, ja tõstke presstald üles. Asendage presstald tõmblukutallaga. Tõmblukutald peab olema nõela vasakul pool.

1. Kinnitage tõmblukuk nööpnõeltega ja traadiga riide külge. Pange tõmblukuk presstalla alla. Enne õmblemist jälgige, et ülemine alamine õit on presstalla taga.
2. Tõmblukuk peab õmblemist alustama kinni olema. Õmmelge tõmblukuk parem pool võimalikult hammastiku lähedusse, et presstald jõuab õmbeluse lõppu, varem tõmblukuk (nõel peab olema riides) asenduge tõmblukuk lukusti jääb nõela taha. Laske presstalla ja lõpetage õmblus.
3. Keerake presstalla nii, et see jääb nõelast parema poole. Õmmelge tõmblukuk vasak pool samal viisil nagu parem pool.

PALISTAMINE

Presstald	palistustald
Õmbelusvalits	1 (☐)
Pistepikkuse valits	1-4

Keerake hooratast enda poole, kuni nõel on ülaasendis, ja tõstke presstald üles. Asendage presstald palistustallaga.

1. Keerake riideserv kaks korda, umbes 3 mm, tagasi ja pange riie presstalla alla.
2. Kinnitage tagasi keeratud serv mõne pistega.
3. Võtke riie presstalla alt ära ja asetage palistus presstalla spiraalile.
4. Laske õmbelusmasinal ise õmmelda ilma riiet tõmbamata ja pidurdamata. Kui palistuserv libiseb spiraalilt välja, siis tõmmake seda veidi paremale. Kui riie läheb liiga sügavale spiraali vahele, siis tõmmake seda veidi vasakule.

