

**FERRARI**

**Kasmasjuhend  
Lietošanas instrukcija**

**Ferrari**

**OFFICIAL LICENSED PRODUCT**

**Tootja: TEAM TEX, Prantsusmaa**

**Ražotājs: TEAM TEX, Francija**

**Rue du Claret - Z.I. de Montbertrand**

**38230 Charvieu - France**

**Tél. +33 (0)4 72 46 98 98 - Fax +33 (0)4 72 46 98 70**

V5809

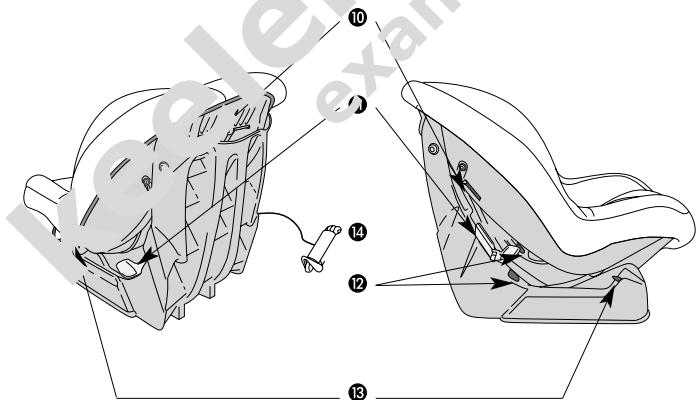
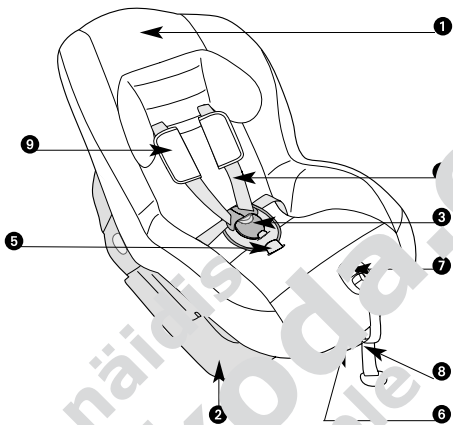

**I**

**2**

**0-10 kg**

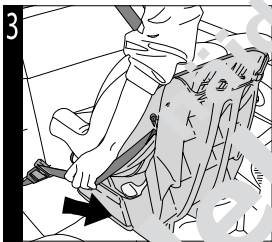
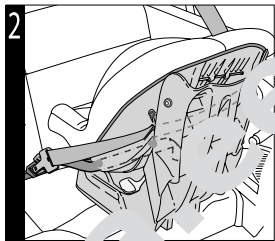
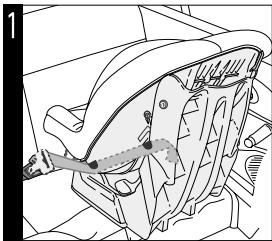

**Gr. 0**  
**0-10 kg**

**OK**

**OK**

## 1 Turvaistme osad

Turvaiste kuulub gruppi 0/1 ning sobib lastele kehakaaluga 0–18 kg (alates sünnist kuni umbes 4-aastaseks saamiseni).

- 1 Turvaiste koos katteriidega
- 2 Istme alus
- 3 Klamber
- 4 Õlarihmad
- 5 Jalgevaherihm
- 6 Istme reguleerhoob
- 7 Reguleerrihma nupp
- 8 Reguleerrihm
- 9 Õlarihmade polstrid (2 tk): kasutage ainult siis, kui laps on näoga sõidusuunas.
- 10 Turvavöö rinnarihma juhkud (2 tk): kasutage ainult siis, kui laps on seljaga sõidusuunas.
- 11 Turvavöö rinnarihma punane fikseerklamber (2 tk): kasutage ainult siis, kui laps on näoga sõidusuunas.
- 12 Turvavöö sülerihma juhkud (2 tk): kasutage ainult siis, kui laps on näoga sõidusuunas.
- 13 Turvavöö sülerihma juhkud (2 tk): kasutage ainult siis, kui laps on seljaga sõidusuunas.
- 14 Sinine fikseerklamber: kasutage ainult siis, kui laps on seljaga sõidusuunas.

## I TURVAISTME PAIGALDAMINE AUTOSSE

### 2 Seljaga sõidusuunda (0–10 kg)

Kui turvaiste paigaldatakse nii, et laps on seljaga sõidusuunas, peab turvaiste olema maksimaalselt taha kallutatud. Tõmmake aluse turvavöö rinnarihma- ja sülerihm lõpuni välja ning viige turvaistme ning selle aluse vahelt läbi. Kinnitage turvavöö.

1. Viige õlarihm läbi turvaistme aluse vahel oleva kahe juhiku (sirised nööbid).
2. Viige õlarihm läbi turvaistme taha oleva kahe juhmise juhiku. Pöörutage turvavöö kõigepealt õlarihm seljarel rinnarihm.
3. Veenduge, et turvavöö ei ole keeratud. Fikseerige turvavöö rinnarihma sinise fikseerklambriga. Fikseerklamber peab olema vastu turvavöö kinnitusklambrit. Ärge kasutage punast fikseerklambrit, kui paigaldate turvaistme nii, et laps on seljaga sõidusuunas. Hoidke turvaistet alati maksimaalselt taha kallutatuna.

## 1 Sēdeklīša detaļas

Šis sēdeklītis ir paredzēts bērnu grupai 0/1 jeb bērniem ar svaru no 0 līdz 18 kg (jaundzimušiem un līdz aptuveni 4 gadu vecumam)

- 1 Sēdeklītis ar pārvalku
- 2 Sēdeklīša pamatne
- 3 Skava
- 4 Plecu drošības siksnas
- 5 Kājstarpes sikсна
- 6 Sēdekļa regulēšanas svira
- 7 Regulējamas siksnas atvienotāj-poga
- 8 Regulējama sikсна
- 9 Plecu drošības siksnu polsteris (2 gab., lietojiet tikai ar seju braukšanas virzienā)
- 10 Diagonālo drošības siksnu virzītāji (2 gab., lietojiet tikai ar muguru braukšanas virzienā)
- 11 Diagonālās drošības siksnas sarkanā fiksācijas skava (2 gab., lietojiet tikai ar seju braukšanas virzienā)
- 12 Klēpja drošības siksnu virzītāji (2 gab., lietojiet tikai ar seju braukšanas virzienā)
- 13 Klēpja drošības siksnu virzītāji (2 gab., lietojiet tikai ar muguru braukšanas virzienā)
- 14 Zilā fiksācijas skava, lietojiet tikai ar muguru braukšanas virzienā.

## I SĒDEKLĪŠA NOVIETOŠANA AUTOMAŠINĀ

### 2 Ar muguru braukšanas virzienā (0–10 kg)

Ja sēdeklīti lieto ar muguru braukšanas virzienā, atzveltni jāuzveltnē vizzemākajā pozīcijā. Izvērtējiet automašīnas drošības siksnas diagonālās un drošības siksnas klēpju sekcijas līdz galam un izveriet tās caur sēdeklīti un pamatni. Noslēdziet drošības siksnas.

1. Izveriet drošības siksnas klēpja sekciju caur pamatnes priekšpusē esošo atveri virzītājiem (zilās bultiņās).  
Izvērtējiet diagonālo drošības siksnu sekciju caur diviem sēdeklīša aizmugurē esošajiem virzītājiem.
2. Izveriet drošības siksnas klēpja sekciju caur pamatnes priekšpusē esošo atveri virzītājiem (zilās bultiņās).
3. Pievienojiet drošības siksnu, vispirms pārbaudot klēpja sekciju, pēc tam diagonālo.
4. Pārbaudiet, vai siksnas sekcijas nav sagriezušās. Noslēdziet divas siksnas sekcijas ar zilo fiksācijas skavu. Fiksācijas skavai jāatrodas pret drošības siksnas noslēdzošo skavu. Nelietojiet sarkano fiksācijas skavu uzstādot sēdeklīti ar muguru braukšanas virzienā. Vienmēr uzmaniet, lai sēdeklīša atzveltne būtu vizzemākajā pozīcijā.