

YAMATA

FY811

Šujmašina

Lietošanas instrukcija



SATURS

DROŠĪBAS NORĀDĪJUMI	3
ŠUJMAŠĪNAS DETAĻAS	4
ŠUJMAŠĪNAS PIESLĒGŠANA ELEKTROTĪKLAM	5
PEDĀĻA LIETOŠANA	5
ELEKTRISKĀS STRĀVAS UN APGAISMOJUMA SLĒDZIS	5
ADATAS UN DIEGA IZVĒLES TABULA	5
ADATAS IEVIETOŠANA	6
PAREIZAS ADATAS IZVĒLE	6
PIESPĒDĒJPĒDIŅAS PACELŠANA UN NOLAIŠANA	6
PIESPĒDĒJPĒDIŅAS SPIEDIENA REGULĒŠANA	6
PIESPĒDĒJPĒDIŅAS NOMAINĪŠANA	6
PIESPĒDĒJPĒDIŅAS TURĒTĀJA PIESTIPRINĀŠANA UN NOŅEMŠANA	6
DIEGA SPRIEGOJUMA REGULĒŠANA	7
DŪRIENA GARUMA REGULATORS, ATPAKAĻGAITAS POGA UN ZOBSTIENĀJUMA REGULĒŠANA	8
DŪRIENU IZVĒLE	8
SPOĻVĀCIŅA MEHĀNISMA UN SPOLĪTES IZNĒMŠANA	9
APAKŠĒJĀ (SPOLĪTES) DIEGA UZTĪŠANA	9
APAKŠĒJĀ DIEGA IEVĒRŠANA	10
AUGŠĒJĀ DIEGA IEVĒRŠANA	10
APAKŠĒJĀ DIEGA IZVILKŠANA	11
TAISNAIS DŪRIENS UN ZIGZAG DŪRIENS	11
ŠŪŠANAS UZSĀKŠANA	11
ŠŪŠANAS VIRZIENA MAINĪŠANA	12
ŠŪŠANAS PABEIGŠANA	12
ŠŪŠANA AR DUBULTO ADATU	12
TRĪSKĀRŠAIS ELASTĪGAIS DŪRIENS	13
TRIKO ZIGZAG DŪRIENS	13
ELASTĪGAIS DŪRIENS	13
OVERLOKA DŪRIENS	13
POGCAURUMU ŠŪŠANA	14
RĀVĒJSLĒDZĒJA IEŠŪŠANA	15
APVĪLĒŠANA	15
NEREDZAMAIS NEĒMĒŠANA DŪRIENS	16
IZŠŪŠANA	16
ŠUJMAŠĪNAS PĒRĒŠANA	17
ZOBSTIENĀJUMA TĪRĪŠANA	17
SPOĻVĀCIŅA MEHĀNISMA TĪRĪŠANA	17
BRĪDĪJUMI UN VĒRĒJUMI	18
KĻŪDU TABULA	19

ADATAS IEVIETOŠANA

1. Pagrieziet spararatu uz sevi, līdz adata ir augšējā pozīcijā.
2. Atslābiniet (pagriežot uz sevi) skrūvi, ar kuru nostiprināta adata un izņemiet adatu.
3. Ievietojiet jaunu adatu tā, lai tās plakanā puse būtu vērsta uz aizmuguri. Iebīdiet adatu uz augšu līdz galam.
4. Stingri aizskrūvējiet skrūvi.

PAREIZAS ADATAS IZVĒLE

Uz adatas kāta ir numurs. Lielākam numuram atbilst rupjāka adata.

Nelietojiet trulu vai saliektu adatu.

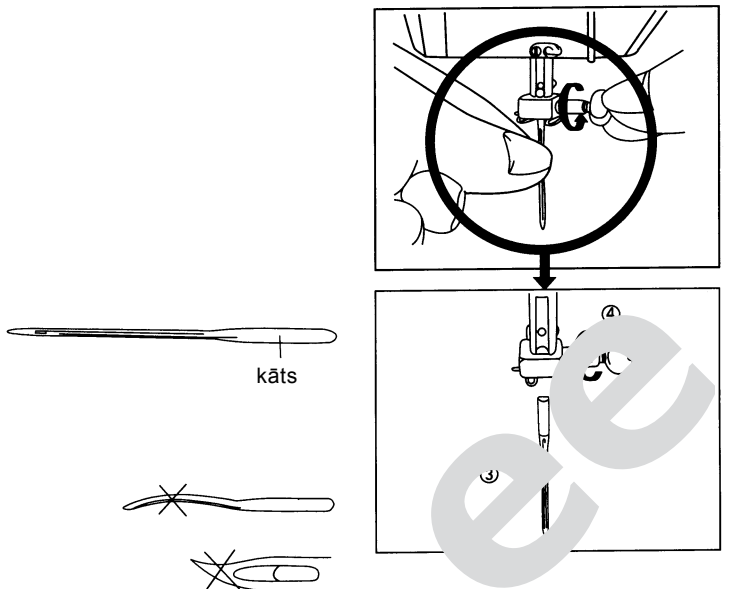

PIESPIEDĒJPĒDIŅAS PACELŠANA UN NOLAISĀNA

Paceļot piespiedējpēdiņas pacēlējsvīru, varēsiet paceļt vai nolaist piespiedējpēdiņu. Biezāka auduma šūšanai piespiedējpēdiņu var paceļt augstāk.

PIESPIEDĒJPĒDIŅAS SPIEDIENA REGULĒŠANA

Spiediena samazināšanai nospiediet gredzenu (A) uz leju. Poga paceļas uz augšu un piespiedējpēdiņas spiediens uz audumu samazinās. Šujot plānu audumu, nospiediet gredzenu (A) uz leju, lai samazinātu piespiedējpēdiņas spiedienu. Šujot un biezu audumu šūšanai nospiediet pogu (B) uz augšu, lai palielinātu piespiedējpēdiņas spiedienu.

Lai uzstādītu piespiedējpēdiņu mazākā spiediena pozīcijā, nospiediet gredzenu un pogu (B) uz leju, lai atgrieztos iepriekšējā stāvoklī.

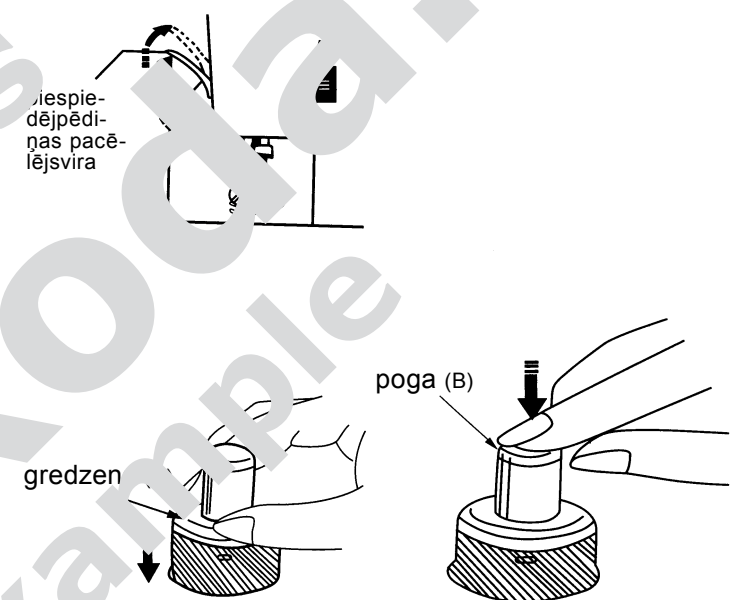

PIESPIEDĒJPĒDIŅAS NOMAINĪŠANA

Noņemšana

1. Pagrieziet spararatu uz sevi, līdz adata ir augšējā pozīcijā. Piespiedējpēdiņas pacēlējsvīru paceliet piespiedējpēdiņas augšējā pozīcijā.
2. Lai noņemtu piespiedējpēdiņu, paceliet aiz piespiedējpēdiņas atzīmētāja esošo svīru.

Nemēģiniet noņemt piespiedējpēdiņu ar spēku.

Piestiprināšana

1. Iestatiet piespiedējpēdiņu tā, lai tās kājas tapiņa būtu tieši zem piespiedējpēdiņas stiprinājuma rievas. Nolaidiet piespiedējpēdiņas pacēlējsvīru uz leju.
2. Kad pacelsiet piespiedējpēdiņas pacēlējsvīru uz augšu, piespiedējpēdiņa nostiprināsies savā vietā.

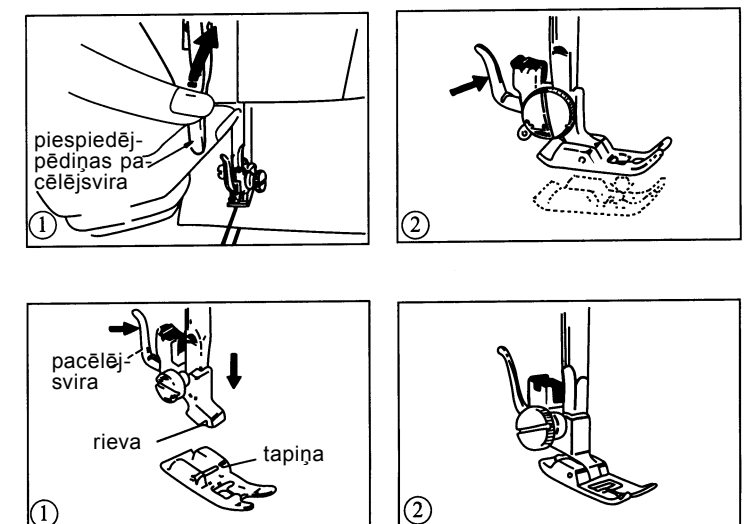

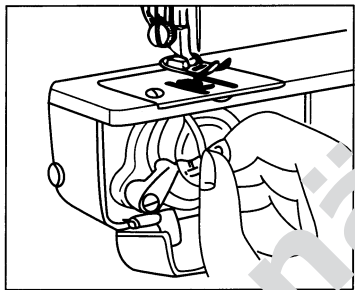
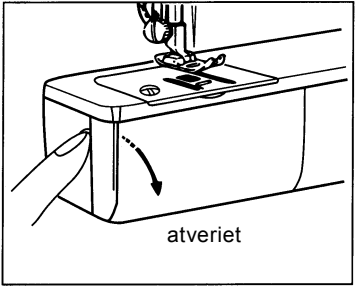
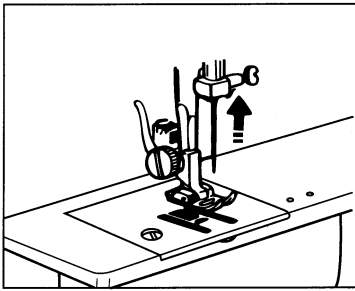

SPOĻVĀCIŅA MEHĀNISMA UN SPOĻĪTES IZŅEMŠANA

1. Paceliet piespiedējpediņu un pagrieziet sparatu uz sevi, līdz diega pievilcējs ir augšējā pozīcijā.
2. Atveriet spoļvāciņa mehānismu, nosvārot spoļvāciņu.
3. Atveriet spoļvāciņa skavu, pavelkot to uz labo pusi, vienlaikus izņemot spoļvāciņu no mehānisma aptveres.
4. Izņemiet skavu un izņemiet spolīti. Kamēr turēsiet spoļvāciņa skavu, spolīte neizkritīs no ligzdas.

APAKŠĒJĀ (SPOĻĪTES) DIEGA UZTĪŠANA

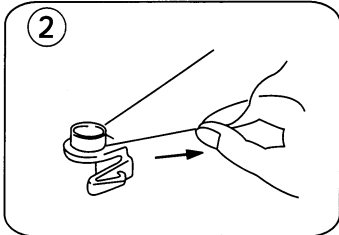
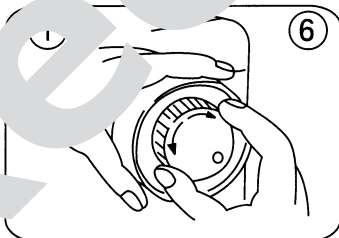
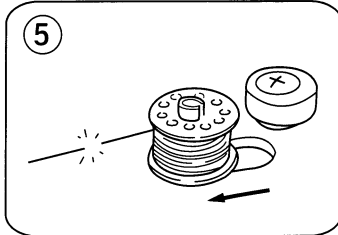
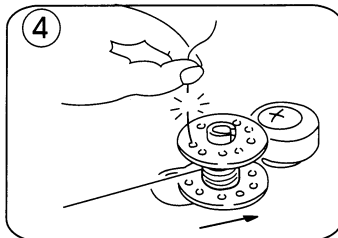
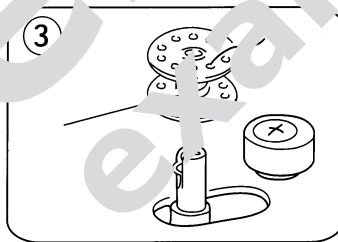
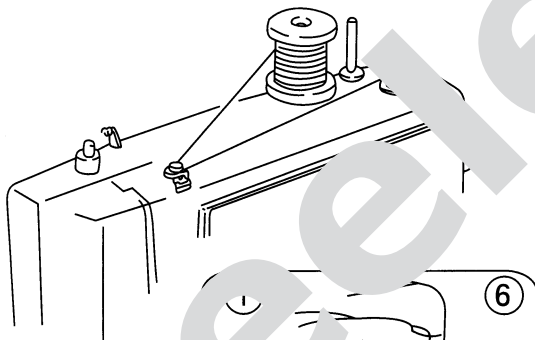

1. Atbrīvojiet sparatu pagriežot uz tā esošo regulatoru uz sevi (sk. attēlu).
2. Vadiet diega galu no diegu spoles caur diega virzītāju, kā parādīts attēlā.
3. Virziet diegu caur spolītē esošo atveri.
4. Uzlieciet spolīti uz diega uzspolēšanas tītavas tā, lai diega gals nāktu ārā pa spolītes augšējo malu. Pabīdiet uzspolēšanas tītavu pa labi, līdz atskan klikšķis. Turiet aiz diega gala un nospiediet pedāli, lai aptītu diegu dažas reizes ap spolīti. Tad atlaidiet pedāli un nogrieziet pārlietu garo diegu (sk. attēlu).
5. Diega uzspolēšanas turpināšanai atkal nospiediet pedāli. Šujmašīna automātiski apstāsies, kad spolīte būs pilna. Noņemiet pilno spolīti no tītavas un nogrieziet diegu.
6. Atgrieziet sparatu iepriekšējā pozīcijā, pagriežot tā regulatoru prom no sevis (sk. attēlu).

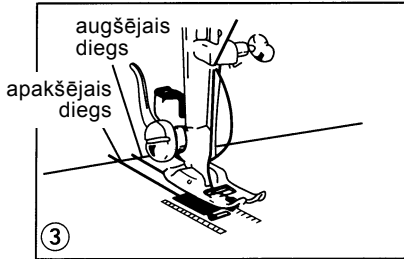
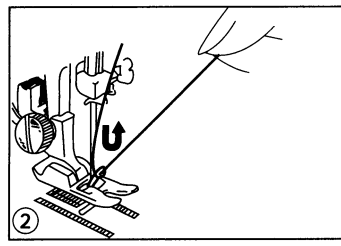
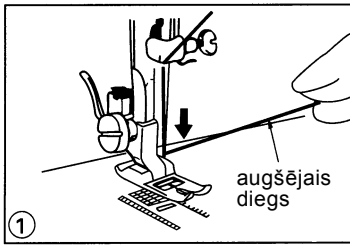

APAKŠĒJĀ DIEGA IZVILKŠANA

1. Ar kreiso roku pieturiet augšējo diegu.
2. Paceliet piespiedējpēdiņu augšējā pozīcijā.
3. Ar labo roku pagrieziet sparnatū uz sevi, līdz adata nolaižas uz leju un paceļas atkal augšējā pozīcijā. Apturiet sparnatū, kad diega pievilcējs ir augšējā pozīcijā. Uzmanīgi velciet aiz augšējā diega, kamēr parādās apakšējā diega cilpa.
4. Izvelciet abus diegus aptuveni 15 cm garumā un novietojiet tos zem piespiedējpēdiņas tālruna virzienā.

TAIŠAIS DŪRIENS UN ZIGZAG DŪRIENS

Piespiedējpēdiņa	zigzag pēdiņa
Dūriena izvēles regulators	1(☐) vai 2(☐)
	taisnais dūriens
	3-7 (Mmm)
	zigzag dūriens
Dūriena garuma regulators	0,3-4

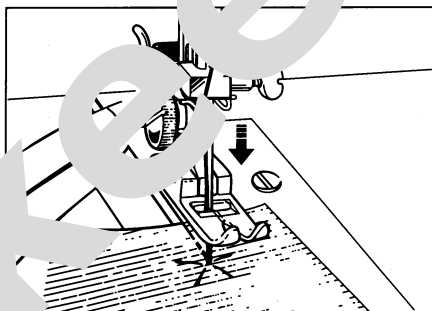
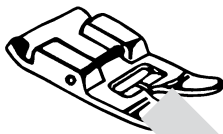

ŠŪŠANAS UZSĀKŠANA

1. Izvelciet abus diegus kopā aiz piespiedējpēdiņas apmēram 15 cm garumā. Ja diegu gali ir pārāk īsi, šūšanas laikā viens no tiem var izslīdēt no adatas aciņas.
2. Pagrieziet sparnatū uz sevi un iestatiet adatu uz auduma – tajā vietā, kur jāsāk šūt. Pieturiet diegus ar kreiso roku, lai tie nenonāktu priekšpusē.
3. Nolaidiet piespiedējpēdiņu un viegli nospiediet pedāli, lai uzsāktu šūšanu ar nelielu ātrumu. Diega nostiprināšanai nošujiet dažus dūrienus atpakaļgaitā, šim nolūkam nospiediet atpakaļgaitas pogu.

ievērojiet! Pirms dūriena izvēles un dūriena garuma regulatoru lietošanas paceliet adatu un piespiedējpēdiņu augšējā pozīcijā.