

LAT LIT

SPORT



LIETOŠANAS INSTRUKCIJA
NAUDOJIMO INSTRUKCIJA

Saturs

SVARĪGI DROŠĪBAS NORĀDĪJUMI.....	3
SKREJRITEŅA SASTĀVDAĻAS UN PIEDERUMI	5
SALIKŠANAS INSTRUKCIJA	6
PĀRBAUDE PIRMS BRAUKŠANAS	8
BRAUKŠANA.....	8
LIETOŠANAS NORĀDĪJUMI UN APKOPĒSĒ.....	9

PIEZĪMĒ: jebkādi skrejriteņa foto vai attēli šajā lietošanas instrukcijā galvenokārt kalpo par norādēm un tāpēc var atšķirties no iegādātā izstrādājuma.

SKREJRITENĀ SASTĀVDAĻAS UN PIEDERUMI



IERĪCES DETALĀS

NR.	NOSAUKUMS	NR.	NOSAUKUMS
1	Rokturis	7	Ieskrūvējams kloķis
2	Stūre	8	Bremzes plāksnīte
3	Stūres balsta uzgalis	9	Priekšējais ritenis
4	Bremzes svira	10	Kājas balstenis
5	Bremzes vads	11	Aizmugures ritenis
6	Stūres balsta caurule		

SALIKŠANAS INSTRUKCIJA

Atveriet kārbu un izņemiet skrejriteni, uzgriežņu atslēgu, stūres balsta uzgali, bultskrūves un Velcro lenti. Pārbaudiet, vai komplektā ir visas nepieciešamās detaļas.

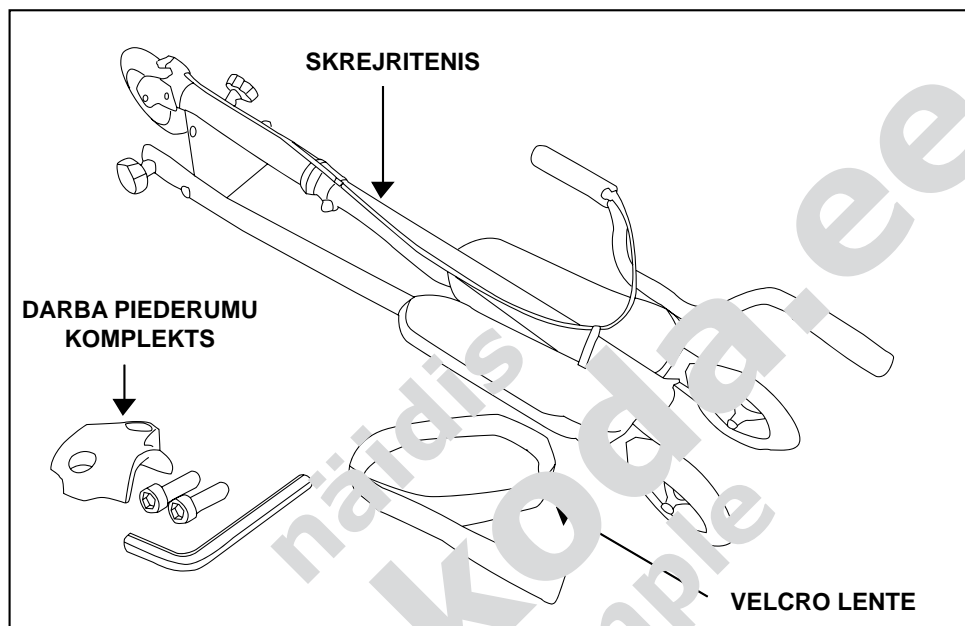

1. DARBĪBA – IZŅĒMĒT SKREJRITENI

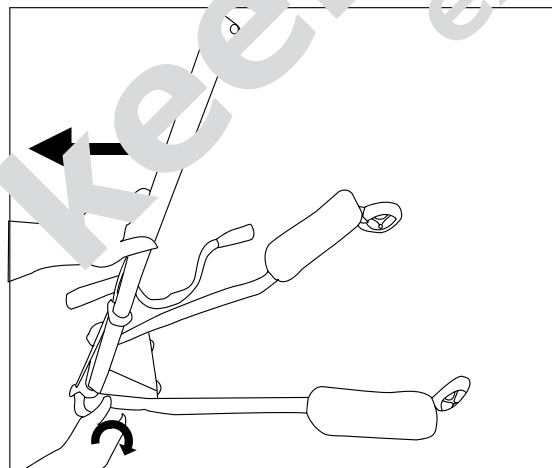

Ar vienu roku satveriet stūres balsta cauruli un paceliet to, līdz tā pilnīgi iztaisnojas. Vienlaikus ar otru roku cieši ieskrūvējiet (pulksteņa rādītāju kustības virzienā) abus kloķus. Pārliecinieties, ka abi kloķi ir kārtīgi nostiprināti. **(BRĪDINĀJUMS! Pārliecinieties, ka darbojoties nenosmērējat pirkstus pieskrūvēšanas vietās.)**

2. DARBĪBA – STŪRES SALIKŠANA

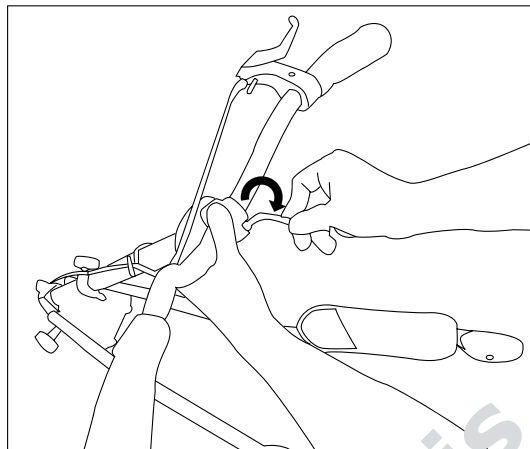

Novietojiet stūres komplektu uz balsta caurules centrā (piezīme: bremzes svirai jābūt labajā pusē). Novietojiet stūres balsta uzgali savā vietā. Ieskrūvējiet bultskrūves, noregulējiet pareizu stūres leņķi un pēc tam līdz galam pievelciet bultskrūves. Pārliecinieties, ka stūri nav iespējams pārvietot uz priekšu vai atpakaļ virzienā, tālāk nostiprināta.

3. DARBĪBA – SAĻĪFTS REKRENTĒNI

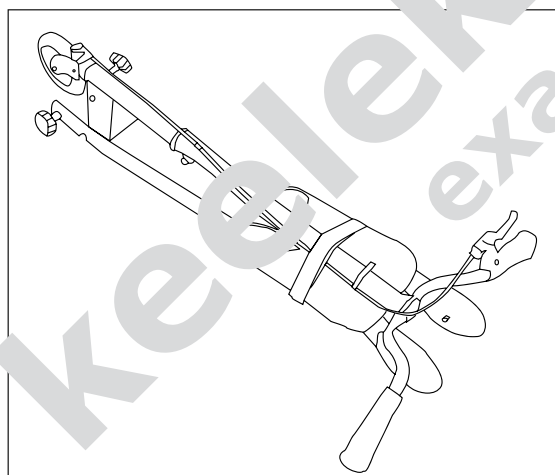

Stūri ar vienu roku satveriet stūres balsta cauruli, vienlaikus izskrūvējiet vienu kloķi un tad otru. Spiediet stūri uz leju, lai tā sniedzas līdz kāju balstējiem. Salikšanas beigās aptiniet skrejriteni ar Velcro lentu.

(BRĪDINĀJUMS! Pārliecinieties, ka darbojoties nenosmērējat pirkstus pieskrūvēšanas vietās.)

2. Pagrieziet ķermeņa lejas daļu (līganā kustībā) pa labi un pēc tam pa kreisi. Atkārtojiet šīs darbības un pēc tam skrejriteņis sāks viegli braukt uz priekšu.



Uzkāpiet uz skrejriteņa un stingri turiet stūres rokturus.

Pagrieziet ķermeņa lejas daļu pa KREISI.

Pagrieziet ķermeņa lejas daļu pa LABI.

LIETOŠANAS NORĀDĪJUMI UN APKOPE

1. Pagrieziet rokturus un riteņus, lai pārlicinātos, ka tie funkcionē un veiciet regulēšanu vai ierīces ierīkošanu (ja nepieciešamība) pēc skrejriteņa 2 nedēļu lietošanas.

Skrejriteņi var savāzt un apīt ar Velcro lenti vieglākai pārnēsāšanai. Varat satvert aiz rokturu caurules, lai pārnēsātu skrejriteņi. (Iepakošanai sk. norādījumus par ierīces ierīkošanu 6. lpp.)

3. Nav ieteicams apsegt krāsoto metāla cauruli ar plastikāta maisu vai audumu. **NELIETOJIET** slapju drānu skrejriteņa korpusa tīrīšanai, lai novērstu tā spīduma zudumu (spīdums sāks nolobīties). Pēc viena gada lietošanas, ja skrejriteņa korpusa spīdums ir pazudis, uz šīs virsmas var uzklāt automašīnu vasku, lai nopolētu krāsotās daļas.

Turinys

SVARBŪS SAUGOS REIKALAVIMAI	2
TRIRAČIO DALYS IR PRIEDAI	14
SURINKIMO INSTRUKCIJA	5
PRIEŠ PRADĖDAMI VAŽINĖTI	17
KAIP VAŽIUOTI.....	17
NAUDOJIMO IR PRIEŽIŪROS NURODYMAI	18

PASTABŲ: visi naudojimo instrukcijoje esantys triračio atvaizdai yra iliustracinės reikšmės ir gali skirtis nuo tikrojo gaminio.

TRIRAČIO DALYS IR PRIEDAI



DALIŲ SĄRAŠAS

NR.	PAVADINIMAS	NR.	PAVADINIMAS
1	Rankena	7	Sudėjimo rankenėlė
2	Vairas	8	Stabdžio plokštelė
3	Vairo antgalis	9	Priekinis ratukas
4	Stabdžio svirtelė	10	Pakojis
5	Stabdžių trosas	11	Galinis ratukas
6	Vairo vamzdis		

SURINKIMO INSTRUKCIJA

Atidarykite pakuotę ir iš dėžės ištraukite triratį, vairo antgalį, varžtus ir lipukus. Patikrinkite, ar yra visos dalys ir priedai.

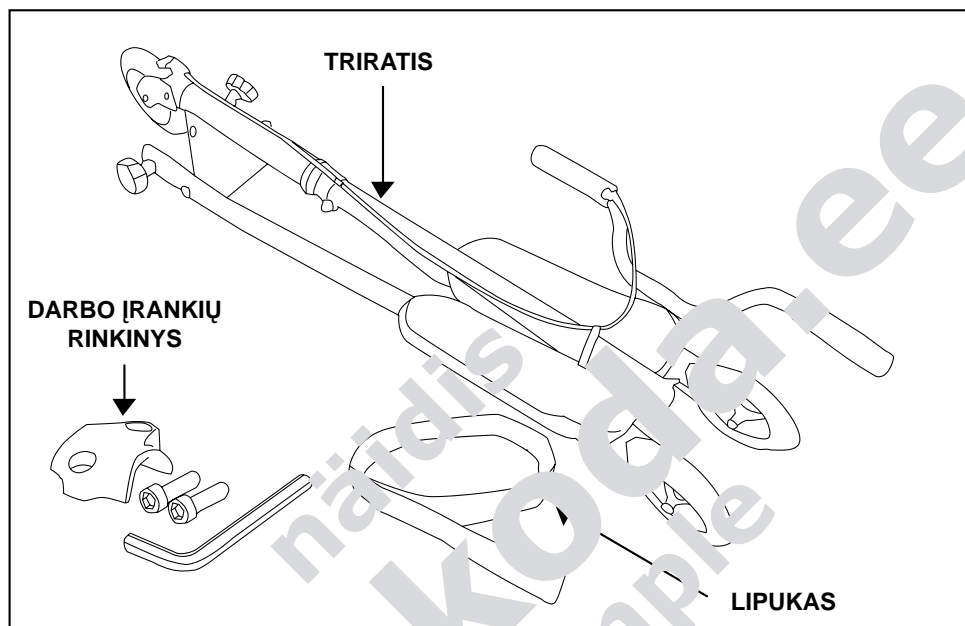

1 ETAPAS. TRIRATIS ĮSISLANKYMAS

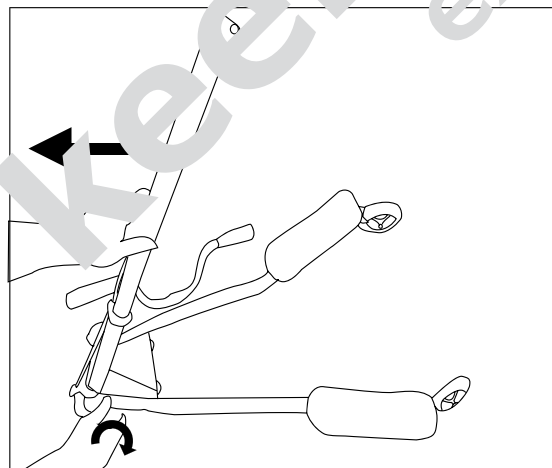

Viena ranka suimkite vairo vamzdį ir kelkite, kol jis pakils iki galo, o kita ranka laikrodžio rodyklės kryptimi tvirtai prisukite abu fiksetoorius. Patikrinkite, ar abu fiksetoariai yra tvirtai prisukti. **DĖMESIO! Žiūrėkite, kad sudedant neprispaustumėte pirštų.**

2 ETAPAS. VAIRO ĮTAISYMAS

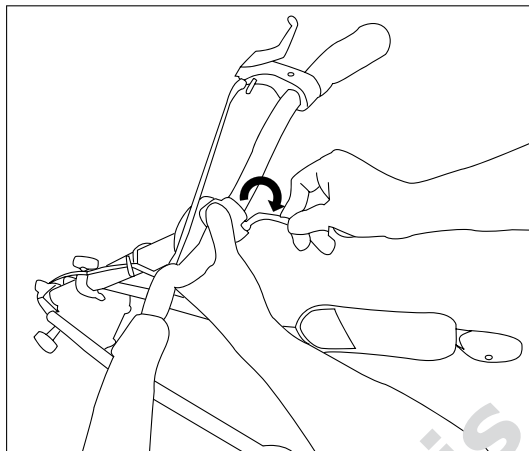

Vairą įdėkite į vairo vamzdį (dėmesio: stabdžio svirtelė turi būti dešinėje pusėje). Į vairą įkiškite antgalį. Įsukite varžtus, nustatykite tinkamą vairo kampą, ir tada iki galo prisukite varžtus. Įsitinkinkite, kad vairs neišda pirmyn-atgal, o yra tvirtai įtaisytas.

3 ETAPAS. TRIRAČIO SUDĖJIMAS

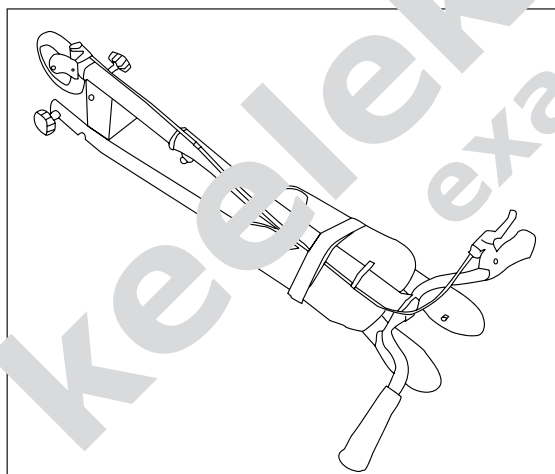

Vieną ranka tvirtai suimkite vairo vamzdį, ir tuo pačiu metu išsukite abu fiksuojančius varžtus. Iki pakojų sustumkite vairo vamzdį. Sudėtą triratį apsukite lipuku.

DĖMESIO! Žiūrėkite, kad sudėdami neprispaustumėte pirštų.

2. Apatinę kūno dalį pasukite į dešinę, tada pasukite į kairę. Judesius kartokite – triratis lengvai pradės važiuoti pirmyn.



Atsistokite ant triračio ir tvirtai laikykitės už vairo.

Apatinę kūno dalį pasukite į KAIRĘ.

Apatinę kūno dalį pasukite į DEŠINĘ.

NAUDOJIMO IR PRIEŽIŪROS NURODYMAI

1. Pasukite ratukus ir riešnelius ir patikrinkite, ar jie tinkamai veikia, jeigu reikia, pareguliuokite. Patikrinkite užsavaites patikrinkite, ar nereikia sutepti.
2. Triratį galima nešti ir sujuosti lipuku – taip bus patogiau jį nešti. Triratį galite nešti suėmę už šėmo. Norėdami sudėti, žiūrėkite 6 puslapyje esančius nurodymus.
3. Naudoto metalinio rėmo nerekomenduojame uždenkti plastikiniais maišeliais arba audiniais. Kad dažytas korpusas neprarastų blizgesio ir dažai nepradėtų luptis, nevalykite jo drėgna šluoste. Jeigu pasinaudojus metus triratis praras blizgesį, dažytas dalis galite nupoliruoti automobilių vašku.
4. Rekomenduojame triratį išrinkti kas 6 mėnesius ir sutepti jo judančias dalis. Jeigu kurią dalį reikia pakeisti, susisieki su prekės pardavėju ir patikrinkite dalies specifikaciją.