

Panasonic®

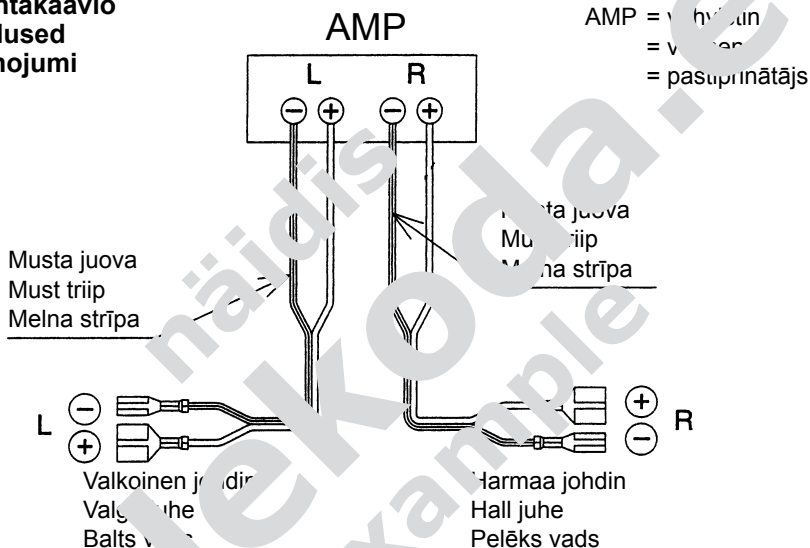

Kytentäkaavio Ühendused Savienojumi



HUOMIO

Kaiutinjohtojen polariteetin (+/-) kytkeminen epäyhdenmukaisesti johtaa bassoäänten vaimenemiseen.

Varmista ettei kytket kaiuttimien polariteetit yhdenmukaisesti kytkentäkaavion mukaisesti.

Huomio: etteinattomasti asennettujen kaiuttimien kiinnitsruuvien kärjet saattavat ylettyä tavartilan puolelle.

TÄRKEÄTÄ!

Kaiuttimien ühendades on parema ja vasaku kõlari juhtmete polaarsus (+, -) segi aetud, sest kõlarite bassitoime halveneb.

Mõnikord, nii parem- kui ka vasakpoolse kõlari juhtmeid ühendades kontrollige nende polaarsust.

Kui kõlarid on paigaldatud tagumisele aknalauale, olge plekkiruvide otstega ettevaatlik, sest need võivad mõnikord pakiruumi ulatuda.

UZMANĪBU

Savienojot skaļruņu vadus, ievērojiet to polaritāti (+, -). Ja šī polaritāte netiek ievērota starp labās un kreisās puses skaļruņiem, basu skanējums pasliktinās.

Savienojot abu – gan labās, gan kreisās puses skaļruņu vadus, pārbaudiet to polaritāti.

Ja skaļrunis tiek instalēts automašīnā uz aizmugures loga paliktņa, pievērsiet uzmanību iegriežamo skrūvju uzgajiem, kuri dažkārt var izvīrēties (uz āru) automašīnas bagāžniekā.

Autokaiuttimien asennusohje

Paigaldamine

Uzstādīšana

Kuva 1
Joonis 1
Attēls 1

Hattuhylly
Tagumine aknalaud
Aizmugures loga paliktnis

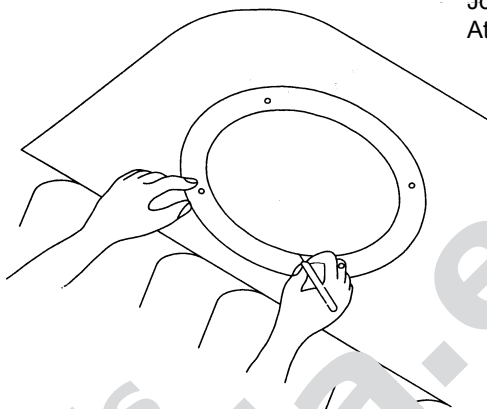

Merkitse upotus- ja kiinnitysruokien paikka; poraa / haahkkaa nyt auki.
Märkige paigaldus- ja kruviavatuskoigake paigaldus- ja kiinnitamis ja puurige kruvi-
augud.
Atzīmējiet uzstādīšanasruokas. Pārgrieziet uzstādīšanasruokas un izurbiet
skrūvju atveres.

Liitä kaiutinjohto.
Ühendage kõlarijuhtmed.
Savienojiet skaļruņa vadus

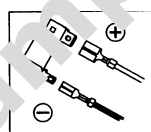

Kuva 2
Joonis 2
Attēls 2

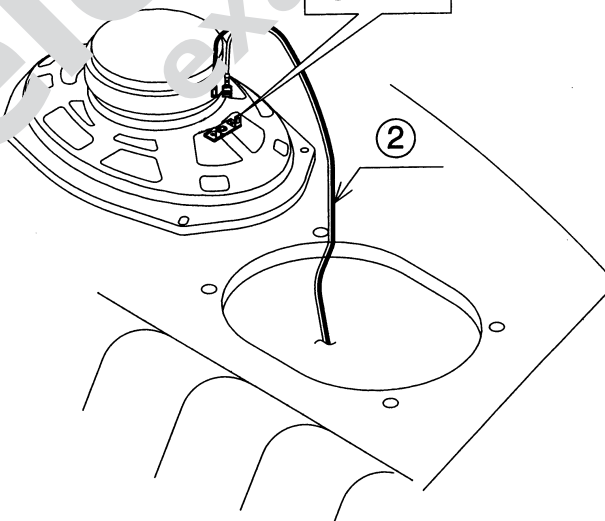

Kiinnitä kaiuttimet ja suojaverkon kiinnitysrungot.
Paigaldage kõlar ja kaitsevõre raam.
Uzstādiet skaļruni un aizsargtīkla rāmi.

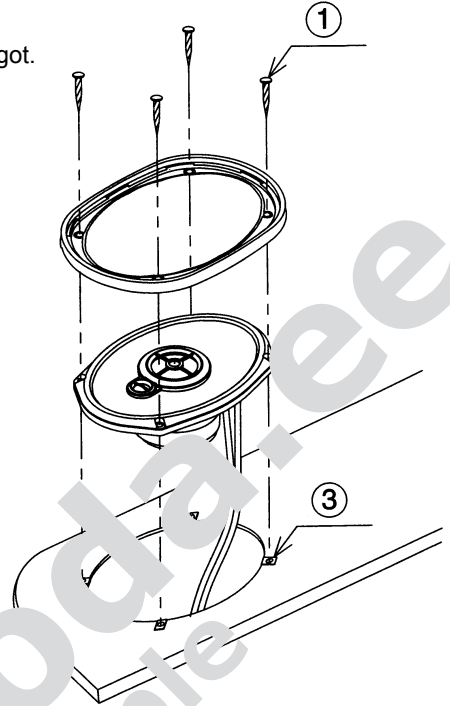

Kuva 3
Joonis 3
Attēls 3

Kiinnitä suojaverkot painamalla määrättyinä paikoissa oleviin upotuksiinsa.
Kaitsevõre paigaldamiseks vajutada selle servidele raami sүvendisse.
Novietojiet aizsargtīklu rāmi stingri iespiediet tā malas rāmja gropēs.

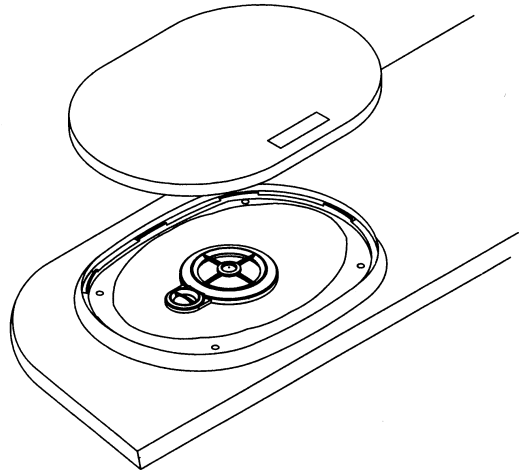

Kuva 4
Joonis 4
Attēls 4